

HYBRID	 WORLD CASHEW CONFERENCE	Jointly organised by Cashewinformation.com &  AEC-CI <small>ASSOCIATION DES EXPORTATEURS DE CACHOU DE CÔTE D'IVOIRE</small>
	JNEC-CI Journées Nationales des Exportateurs de Cajou de Côte d'Ivoire	16-18 Feb, 2022 Radisson Blu Hotel Abidjan, Cote d'Ivoire



**CASHEW MACHINES VIETNAM (CMV) est le distributeur exclusif
de THANHPHAT MECHANICAL TECHNOLOGY SERVICE TRADING**

NOTRE MISSION

- Nous sommes un fabricant international de machines de transformation de noix de cajou fondée en 2014, située à Ho Chi Minh-Ville, au Vietnam.
- Après de nombreuses années d'amélioration, nous avons examiné un système de chaîne de transformation automatique (90-95%) de la noix de cajou pour aider les entreprises à économiser les coûts de main-d'œuvre, à réduire le temps, à l'ensemble et à la pièce pour assurer une production de qualité et réduire le coût des productions.
- CMV est destiné à devenir un fournisseur de solutions pionnier dans la conception et l'installation de nouvelles usines, la mise à niveau de petites usines pour améliorer la technologie, les capacités de la conception à la réalisation des produits des clients.
- Nous sommes fiers d'être un fournisseur de solutions maîtresses pour les machines de transformation de la noix de cajou, les technologies au Vietnam et dans d'autres pays du monde.



Capacite
800-1000
kgs/Batch

Dimension
7.3 x 3.6 x 6.8
(m)

**Alimentation
electrique**
3 Kwh
(3 phase
380v/50hz)

Include
Ascenseur
d'alimentation,
système de
refroidissement

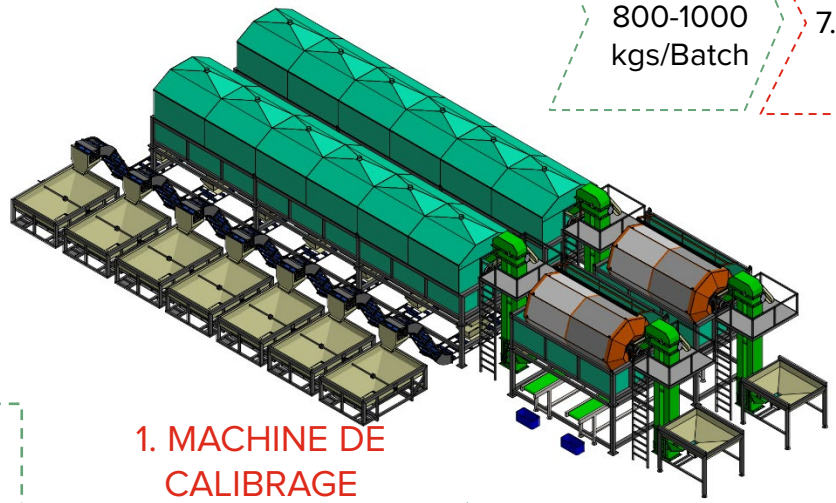

1. MACHINE DE CALIBRAGE

Capacite
2000 kgs/hr

Dimension
15.0 x 1.5 x 2.5
(m)

**Alimentation
electrique**
8.25 Kwh
(3 phase
380v/50hz)

Include
Ascenseur
d'alimentation,
système de
filtre à pierre

**Total des
calibre**
il y a 7 Calibre
séparé

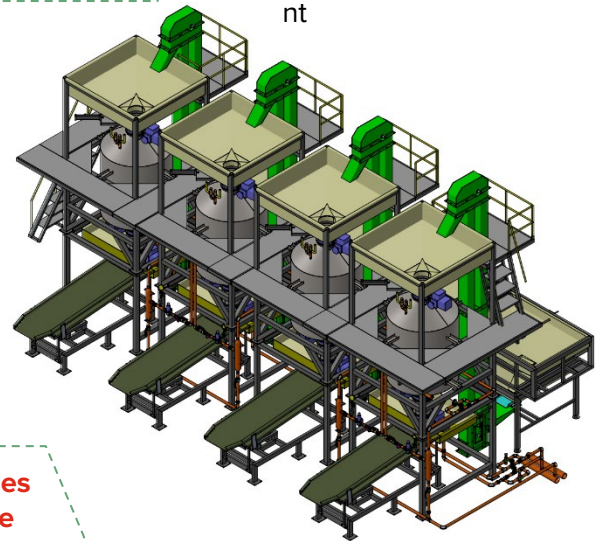

2. MACHINE À VAPEUR

3. MACHINE DE DECORTICAGE

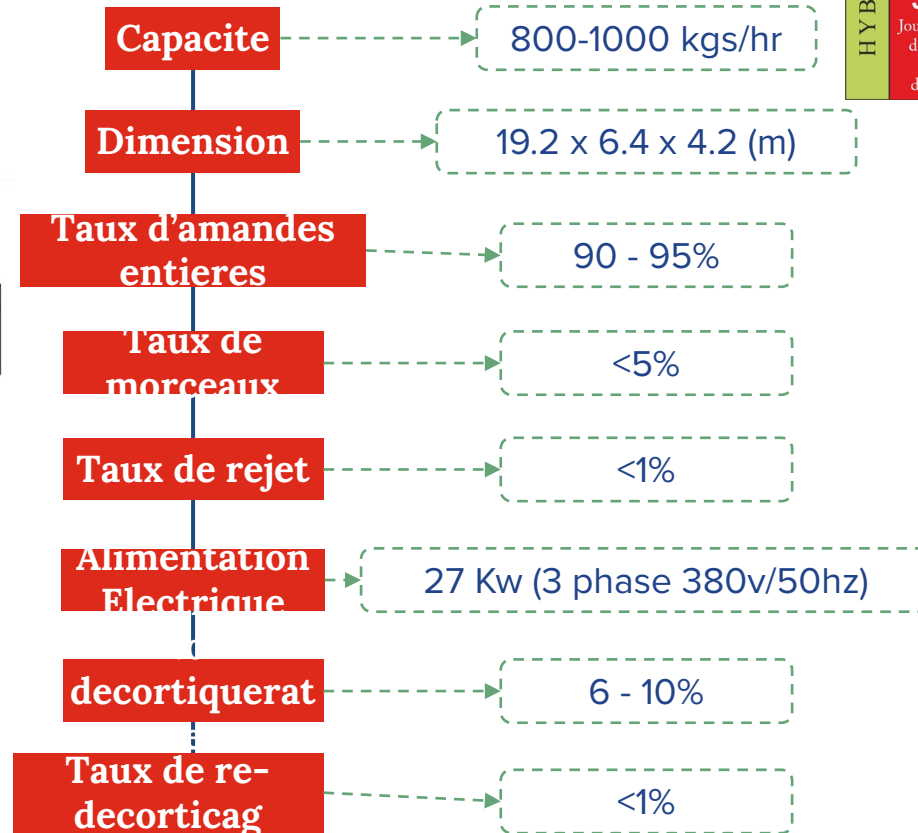
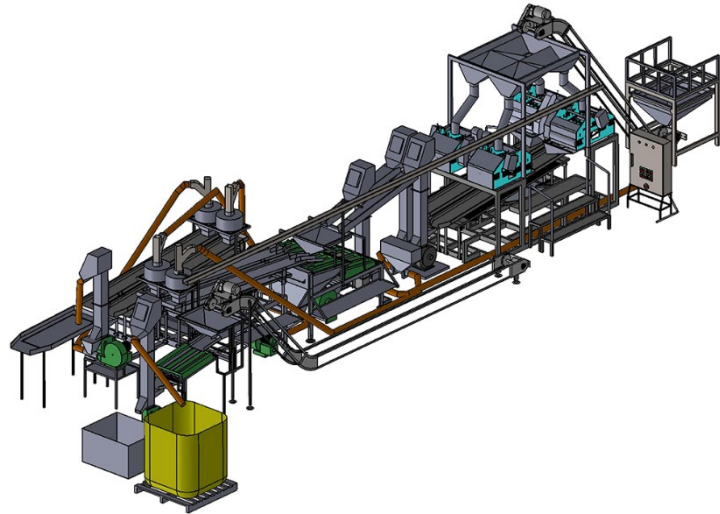

4. SECHOIRE

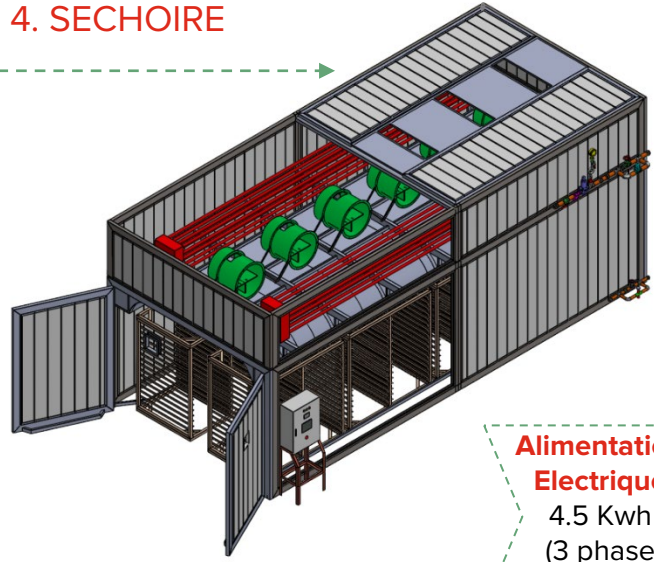

Capacite
2000
kgs/Batch

Dimension
7.0 x 3.0 x 2.8
(m)

**Alimentation
Electrique**
4.5 Kwh
(3 phase
380v/50hz)

**Temps de
sechage**
10 – 14 hr /
batch

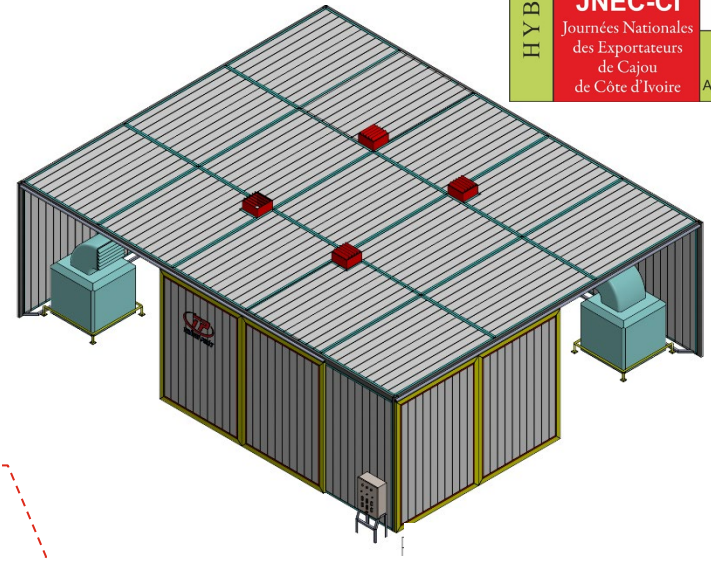

5. Salle d'humidification

Dimension

9.0 x 7.0 x 3.0
(m)

Capacity

6000
kg/batch

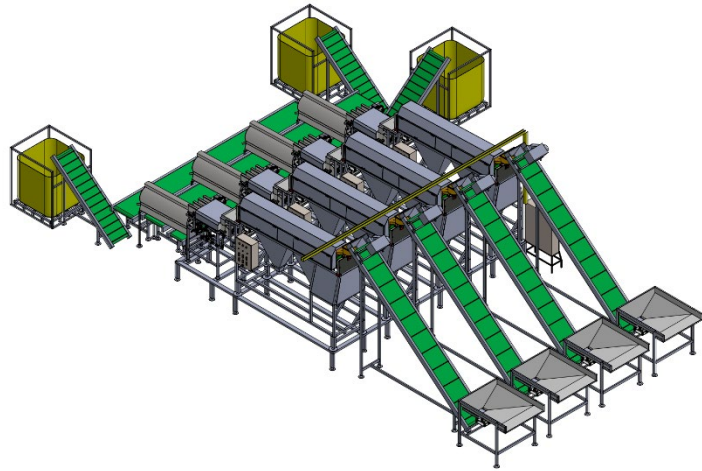

6. MACHINE DE DEPELLICULAGE

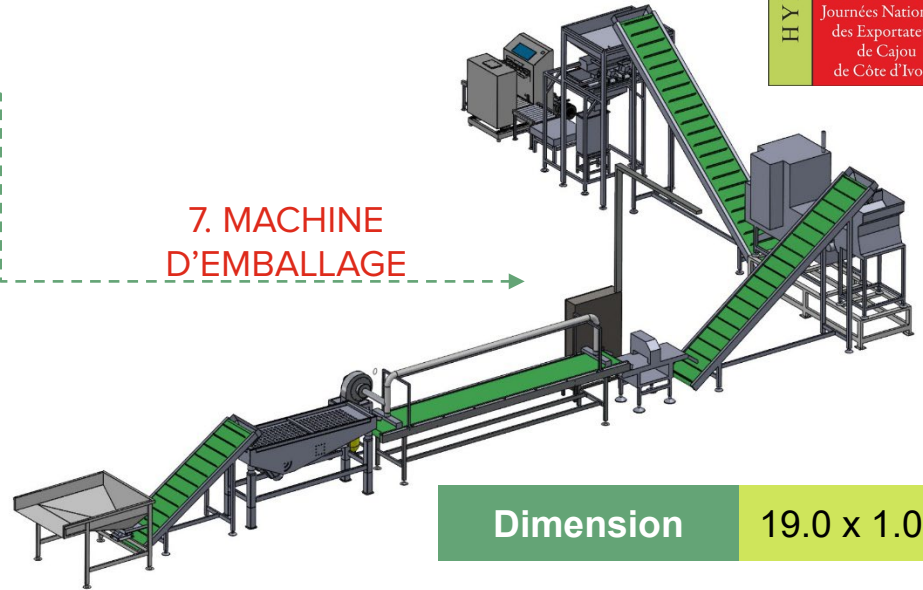

7. MACHINE D'EMBALLAGE

Dimension 11.1 x 1.2 x 3.2 (m)	Capacite 350 – 400 kgs/hr	Alimentation electrique 4.5 Kwh (3 phase 380v/50hz)
Alimentation compresseur d'aire 55 Kw – 7 bars	Taux de morceaux 5 - 10%	Taux d'amandes entieres depeliclees First: 70 – 80% Second: At least 90 -95%

Dimension	19.0 x 1.0 x 2.5 (m)
------------------	-----------------------------

Capacite	60 – 80 packer / hr
-----------------	----------------------------

Alimentation Electricite	9 Kwh (3 phase 380v/50hz)
---------------------------------	----------------------------------



Merci

HYBRID	 WORLD CASHEW CONFERENCE	Jointly organised by Cashewinformation.com &  AEC-CI
	JNEC-CI Journées Nationales des Exportateurs de Cajou de Côte d'Ivoire	16-18 Feb, 2022 Radisson Blu Hotel Abidjan, Cote d'Ivoire